

DAIKIN

INVERTER

Instalație de aer condiționat Daikin pentru încăperi

Manual de exploatare

FTX20GV1B
FTX25GV1B
FTX35GV1B

FTK20GV1B
FTK25GV1B
FTK35GV1B

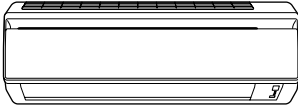

CUPRINS

CITIȚI ÎNAINTE DE PUNEREA ÎN FUNCȚIUNE

Măsurile de protecție	2
Denumirile componentelor.....	4
Pregătirea înainte de punerea în funcțiune.....	7

FUNCȚIONAREA

Funcționarea AUTO • DRY • COOL • HEAT • FAN	10
Reglarea direcției fluxului de aer	13
Funcționarea POWERFUL	15
Funcționarea ECONO.....	16
Funcționarea temporizării	17

ÎNTREȚINERE

Întreținere și curățare.....	19
------------------------------	----

DEPANAREA

Depanarea	22
-----------------	----

Măsurile de protecție

- Păstrați acest manual într-un loc unde operatorul îl poate găsi ușor.
- Citiți cu atenție acest manual înainte de a pune în funcțiune unitatea.
- Din motive de siguranță operatorul trebuie să citească atent următoarele atenționări.
- Acest manual clasifică atenționările în AVERTIZĂRI și PRECAUȚII. Aveți grijă să urmați atenționările de mai jos: ele sunt foarte importante pentru asigurarea securității.

AVERTIZARE

Dacă nu urmați aceste instrucțiuni cu exactitate, unitatea poate cauza pagube materiale, accidentări sau deces.

PRECAUȚIE

Dacă nu urmați aceste instrucțiuni cu exactitate, unitatea poate cauza pagube materiale sau accidentări minore sau moderate.



Evitați.



Asigurați-vă că ați legat la pământ instalația de aer condiționat.



Nu atingeți niciodată instalația de aer condiționat (inclusiv telecomanda) cu mâinile ude.



Asigurați-vă că urmați instrucțiunile.



Nu lăsați niciodată instalația de aer condiționat (inclusiv telecomanda) să se ude.



AVERTIZARE

- Pentru a evita incendiile, exploziile sau accidentările, nu exploatați unitatea când lângă unitate sunt detectate gaze nocive, inclusiv inflamabile sau corosive.
- Este dăunător sănătății să vă expuneți corpul un timp mai îndelungat fluxului de aer.
- Nu puneți degetul, bețe sau alte obiecte în orificiul de evacuare a aerului sau în priza de aer. Întrucât ventilatorul se rotește cu viteze mari, el va cauza accidentări.
- Nu încercați să reparați, să schimbați locul, să modificați sau să reinstalați de unul singur instalația de aer condiționat. Manipularea incorectă va cauza electrocutare, incendiu, etc. Pentru reparații și reinstalare, consultați distribuitorul Daikin pentru consultanță și informații.



- Agentul frigorific folosit în instalația de aer condiționat este inofensiv. Deși scăpările trebuie evitate, dacă dintr-un motiv un agent frigorific se întâmplă să scape în încăpere, asigurați-vă că nu vine în contact cu flacăra deschisă sau cu încălzitoare cu gaz, cu petrol lampant, sau cu mașini de gătit cu gaz.
- Dacă instalația de aer condiționat nu răcește (încălzește) corespunzător, s-ar putea ca agentul frigorific să scape, deci chemați distribuitorul.



La efectuarea de reparații însoțite de dozare de agent frigorific, verificați calitatea reparațiilor cu personalul nostru de service.

- Nu încercați să instalați aparatul de aer condiționat de unul singur. Manipularea incorectă poate duce la scurgeri de apă, electrocutare sau incendiu. Pentru instalare, consultați distribuitorul sau un tehnician calificat.
- Pentru a evita electrocutarea, incendiul sau accidentarea, dacă detectați manifestări anormale, precum miros de fum, opriți exploatarea și decuplați întreruptorul. Chemați apoi distribuitorul pentru instrucțiuni.
- În funcție de mediu, trebuie instalat un întreruptor pentru scurgere la pământ. Lipsa unui întreruptor pentru scurgeri la pământ poate cauza electrocutări.

- Instalația de aer condiționat trebuie să fie legată la pământ. Legarea incompletă la pământ poate cauza electrocutări. Nu conectați linia de împământare la o conductă de gaz, conductă de apă, paratrăznet, sau o linie de împământare telefonică.



PRECAUȚIE

- Pentru a evita orice deteriorare a calității, nu folosiți unitatea pentru a răci instrumente de precizie, alimente, plante, animale sau lucrări de artă.



- Nu expuneți niciodată direct fluxului de aer copiii mici, plantele sau animalele.
- Nu plasați aparate care generează flacără deschisă în locurile expuse fluxului de aer din unitate sau sub unitatea interioară. Curentul de aer poate cauza o ardere incompletă iar căldura degajată poate deforma unitatea.
- Nu blocați prizele și orificiile de evacuare a aerului. Fluxul defectuos de aer poate cauza diminuarea performanței sau defecțiuni.
- Nu vă urcați și nu vă așezați pe unitatea exterioară. Pentru evitarea accidentărilor nu puneți obiecte pe unitate și nu scoateți apărătoarea ventilatorului.
- Nu plasați sub unitatea interioară sau sub unitatea exterioară nimic ce trebuie ferit de umezeală. În anumite condiții, umezeala din aer se poate condensa și scurge.
- După o utilizare de lungă durată, verificați dacă suportul unității și accesoriile nu prezintă semne de deteriorare.
- Nu atingeți priza de aer și aripioarele din aluminiu ale unității exterioare. Aceasta poate cauza accidentări.
- Aparatul nu este destinat utilizării de către copii mici sau persoane debile fără supraveghere.
- Supravegheați copiii mici pentru a vă asigura că nu se joacă cu aparatul.

- Pentru a evita lipsa de oxigen, aerisiți suficient încăperea dacă împreună cu instalația de aer condiționat se folosește un echipament cu arzător.
- Înainte de curățare, asigurați-vă că ați scos aparatul din funcțiune, ați decuplat întreruptorul sau ați scos cordonul de alimentare din priză.
- Nu conectați instalația de aer condiționat la o rețea electrică diferită de cea specificată. Aceasta poate cauza defecțiuni sau incendiu.
- Poziționați furtunul de evacuare pentru a asigura o evacuare fără probleme. Evacuarea incompletă poate cauza udarea clădirii, a mobilei, etc.
- Nu plasați obiectele în imediata apropiere a unității exterioare și nu permiteți acumularea de frunze și alte reziduuri în jurul unității.
Frunzele pot atrage animalele mici care pot pătrunde în unitate. Ajunse în unitate, aceste animale pot cauza defecțiuni, fum sau incendiu când contactează piesele electrice.



- Nu exploatați instalația de aer condiționat cu mâinile ude.



- Nu spălați unitatea interioară cu prea multă apă, folosiți doar a cârpă umezită.
- Nu puneți pe unități obiecte precum vase cu apă sau altceva. Apa poate pătrunde în unitate și poate degrada izolația electrică, cauzând electrocutări.



Locul de instalare

■ Pentru a instala instalația de aer condiționat în următoarele tipuri de medii, consultați distribuitorul.

- Locuri cu medii uleioase sau acolo unde poate apare abur sau funingine.
- Medii saline precum zonele de litoral.
- Locuri cu gaze sulfuroase, precum izvoarele termale.
- Locuri unde zăpada poate bloca unitatea exterioară.

Scurgerea din unitatea exterioară trebuie evacuată într-un loc cu drenaj bun.

Luăți în considerare deranjul vecinilor din cauza zgomotului

■ Pentru instalare, alegeți un loc conform descrierii de mai jos.

- Un loc suficient de solid pentru a susține greutatea unității și care nu amplifică zgomotul de exploatare sau vibrația.
- Un loc unde aerul evacuat din unitatea exterioară sau zgomotul de exploatare nu vor deranja vecinii.

Legătura la rețea

- Pentru alimentarea de la rețeaua electrică, aveți grijă să folosiți un circuit separat de alimentare special alocat instalației de aer condiționat.

Reamplasarea sistemului

- Reamplasarea instalației de aer condiționat necesită cunoștințe și deprinderi de specialitate. Consultați distribuitorul dacă reamplasarea este necesară pentru mutare sau reconfigurare.

Denumirile componentelor

■ Unitatea interioară

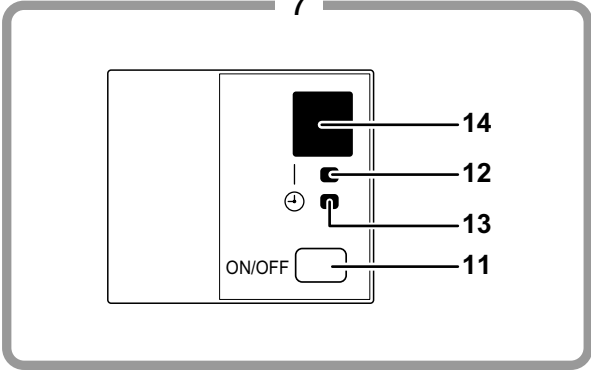
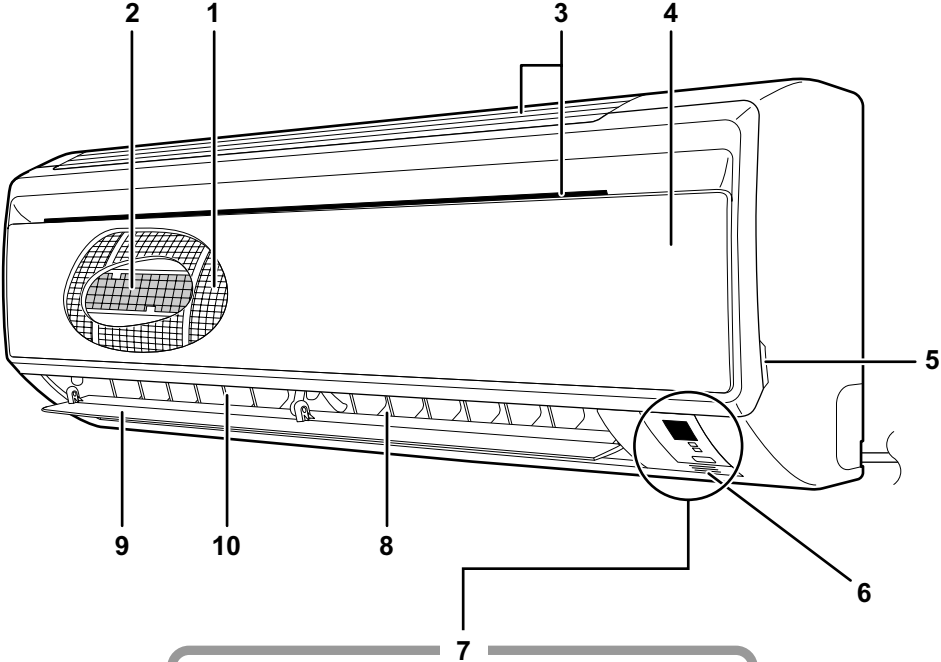

■ Unitatea exterioară

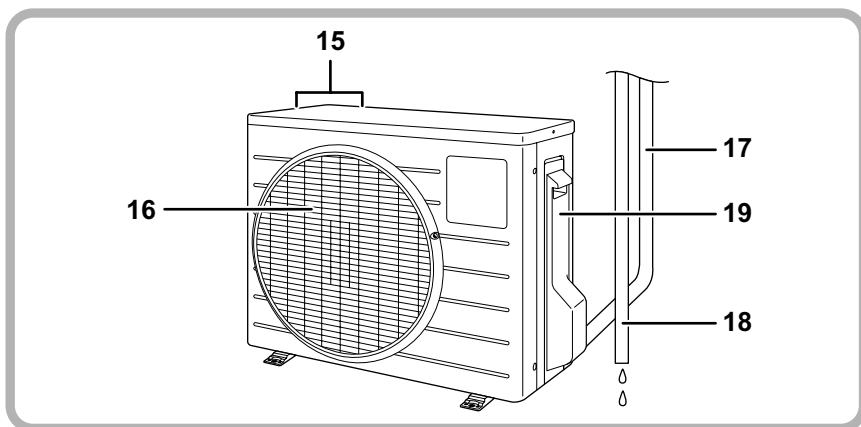

■ Unitatea interioară

1. Filtru de aer
2. Filtru fotocatalitic de titan-apatit pentru purificarea aerului:
 - Aceste filtre sunt atașate în interiorul filtrelor de aer.
3. Priză de aer
4. Panou frontal
5. Urechea panoului
6. Senzorul temperaturii din încăpere:
 - Percepe temperatura aerului din jurul unității.
7. Afișaj
8. Orificiu de evacuare a aerului
9. Palete orizontale (clapete) (pagina 13)
10. Palete verticale (fante de refulare)
 - Fantele de refulare se află în interiorul orificiului de evacuare a aerului. (pagina 13.)

■ Unitatea exterioară

15. Priza de aer: (Spate și lateral)
16. Orificiul de evacuare a aerului
17. Tubulatura agentului frigorific și cablu de legătură dintre unități

Aspectul unității exterioare poate diferi de cel al unor alte modele.

11. Comutatorul ON/OFF (cuplare/decuplare) al unității interioare: (pagina 10.)

- Apăsați o dată acest buton pentru a pune aparatul în funcțiune. Apăsați încă o dată pentru a-l opri.
- Următorul tabel se referă la modul de funcționare.

		Butonul de reglaj al temperaturii	Debitul de aer
	Mod		
FTK	COOL	22°C	AUTO
FTX	AUTO	25°C	AUTO

- Acest comutator este util în lipsa telecomenzii.

12. Bec indicator al funcționării (verde)

13. Becul TIMER (indicator al temporizatorului) (portocaliu): (pagina 17.)

14. Receptor de semnal:

- Recepționează semnalele de la telecomandă.
- Când unitatea recepționează un semnal, se va auzi un bip scurt.
 - Pornirea funcționării bip-bip
 - Reglaje schimbate..... bip
 - Oprirea funcționării..... biiiip

15. Furtun de evacuare

19. Bornă de împământare:

- Este în interiorul acestui capac.

■ Telecomanda

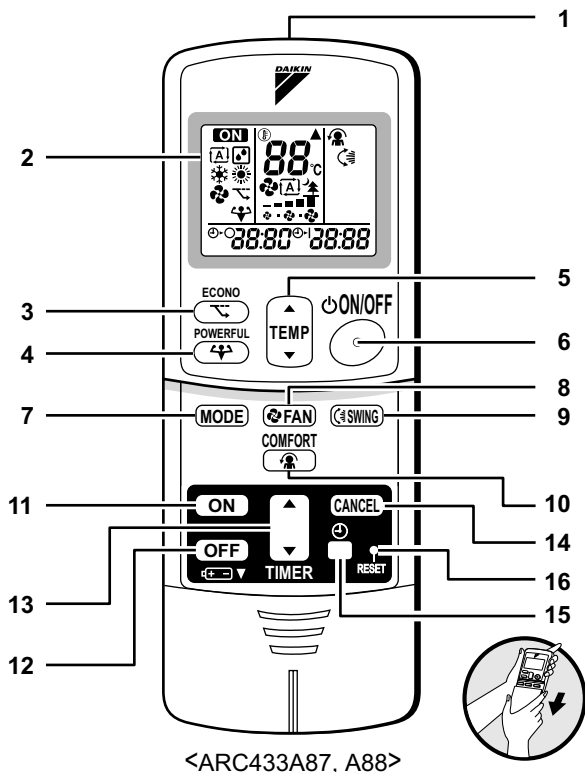

1. Transmițător de semnal:

- Trimite semnale spre unitatea interioară.

2. Afișaj:

- Afișează reglajele curente.
(În scop de ilustrare, în această figură fiecare secțiune este prezentată cu toate afișajele activate.)

3. Butonul ECONO:

- Funcționarea ECONO (pagina 16)

4. Butonul POWERFUL (putere mare):

- pentru funcționarea POWERFUL (pagina 15.)

5. Butonul ON/OFF (cuplat/decuplat):

- Apăsai o dată acest buton pentru a pune aparatul în funcțiune.
Apăsai încă o dată pentru a-l opri.

6. Butoane de reglare a temperaturii:

- Modifică reglajul temperaturii.

7. Buton de selectare MODE (mod):

- Selectează modul de funcționare.
(AUTO/DRY/COOL/HEAT/FAN) (pagina 10.)

8. Butonul de reglaj FAN (ventilator):

- Selectează reglajul debitului de aer.

9. Butonul SWING:

- Reglarea direcției fluxului de aer. (pagina 13)

10. Butonul COMFORT AIRFLOW:

- Funcționarea COMFORT AIRFLOW
(pagina 13)

11. Butonul ON TIMER (cuplarea temporizatorului):

- (pagina 18)

12. Butonul OFF TIMER (decuplarea temporizatorului):

- (pagina 17)

13. Butonul de setare TIMER:

- Modifică reglajul timpului

14. Butonul TIMER CANCEL (anularea temporizatorului):

- Anulează reglajul temporizatorului.

15. Butonul CEAS: (pagina 9)

16. Buton RESET:

- Reporniți unitatea dacă îngheață.
• Apăsai cu un obiect subțire.

Pregătirea înainte de punerea în funcțiune

■ Pentru montarea bateriilor

1. Trageți capacul frontal pentru a-l scoate.
2. Introduceți două baterii uscate (AAA).
3. Fixați capacul frontal ca înainte.

Poziția + și - corect!

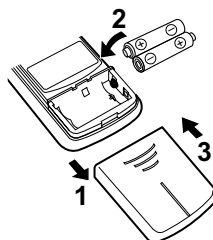

ATENȚIE

■ Despre baterii

- Când înlocuiți bateriile, folosiți baterii de același tip și înlocuiți bateriile vechi împreună.
- Când sistemul nu este folosit un timp îndelungat, scoateți bateriile.
- Recomandăm înlocuirea o dată pe an, deși dacă afișajul telecomenzii începe să se estompeze sau dacă recepția se deteriorează, înlocuiți cu baterii alcaline noi. Utilizarea bateriilor cu mangan reduce durata de exploatare.
- Bateriile atașate sunt asigurate pentru utilizarea inițială a sistemului. Perioada utilă a bateriilor poate fi scurtă în funcție de data de fabricație a instalației de aer condiționat.

■ Pentru a acționa telecomanda

- Îndreptați transmițătorul spre unitatea interioară. Dacă între unitate și telecomandă există obiecte care blochează transmiterea semnalelor (o perdea) unitatea nu va funcționa.
- Nu lăsați telecomanda să cadă. N-o lăsați să se ude.
- Distanța maximă de comunicare este de circa 7 m.

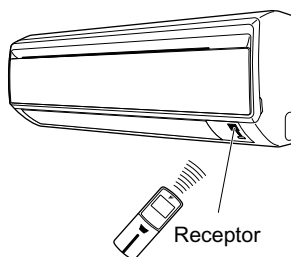

■ Pentru a fixa suportul telecomenzii pe perete

1. Alegeți un loc care permite semnalului să ajungă la unitate.
2. Fixați strâns suportul pe perete, pe un stâlp, sau într-un loc similar cu șuruburile procurate local.
3. Plasați telecomanda în suportul telecomenzii.

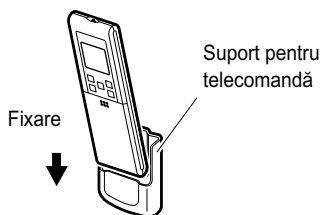

Pentru a o scoate, trageți-o în sus.

ATENȚIE

■ Despre telecomandă

- Nu lăsați niciodată telecomanda în bătaia soarelui.
- Praful depus pe transmițător sau pe receptor va reduce sensibilitatea transmisiei semnalelor. Ștergeți praful cu o cârpă moale.
- Comunicarea semnalelor poate fi compromisă dacă în încăperea se află o lampă fluorescentă cu starter electronic (lampă tip inverter). Într-un astfel de caz consultați magazinul.
- Dacă se întâmplă ca semnalele telecomenzii să acționeze un alt aparat, mutați acel aparat în alt loc sau consultați magazinul.

■ Pentru a potrivi ceasul

1. Apăsați "butonul CLOCK".

0:00 este afișat.

☺ clipește.

2. Apăsați "butonul SELECT" pentru a fixa ziua curentă a săptămânii.

3. Apăsați "butonul CLOCK".

☺ clipește.

4. Apăsați "butonul SELECT" pentru a fixa ceasul la timpul prezent.

Ținând apăsat butonul "▲" sau "▼" se mărește sau se micșorează rapid afișarea timpului.

5. Apăsați "butonul CLOCK".

Îndreptați întotdeauna telecomanda spre unitatea interioară când apăsați butoanele în timpul setării ceasului interior al unității interioare.

☺ clipește.

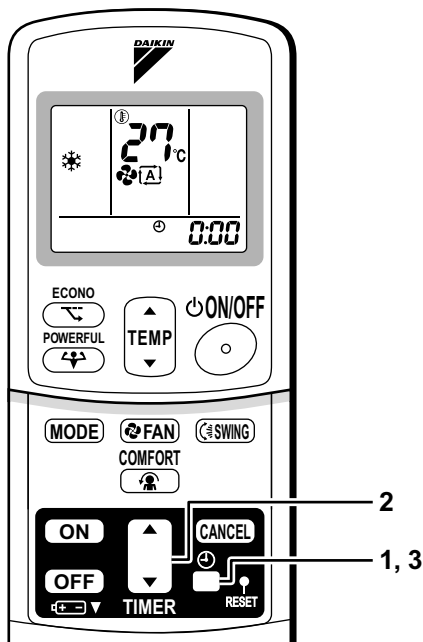

■ Cuplați (ON) întreruptorul

- Cuplarea întreruptorului închide clapeta. (Aceasta este o procedură normală.)

NOTĂ

■ Sugestii pentru economisirea energiei

- Aveți grijă să nu răciți (încălziți) exagerat încăperea. Menținerea reglajului temperaturii la valori moderate ajută la economisirea energiei.
- Acoperiți geamurile cu o jaluzeza sau o perdea. Blocarea pătrunderii razelor de soare și a aerului din exterior mărește efectul de răcire (încălzire).
- Înfundarea filtrelor de aer cauzează o funcționare ineficientă și pierdere de energie. Curățați-le o dată la două săptămâni.

Reglajul recomandat al temperaturii
Pentru răcire: 26°C – 28°C
Pentru încălzire: 20°C – 24°C

■ Rețineți

- Instalația de aer condiționat consumă întotdeauna 15-35 watt de electricitate, chiar când nu funcționează.
- Dacă urmează să nu utilizați instalația de aer condiționat o perioadă mai lungă, de exemplu primăvara sau toamna, decuplați întreruptorul.
- Utilizați instalația de aer condiționat în următoarele condiții.

Mod	Condiții de funcționare	Dacă exploatarea este continuată în afara acestui domeniu
COOL	Temperatură exterioară: 10 la 46°C Temperatură interioară: 18 la 32°C Umiditate interioară: max. 80%	<ul style="list-style-type: none"> • Se poate activa un dispozitiv de protecție pentru a întrerupe funcționarea. (În multisistem, se poate rezolva oprind doar funcționarea unității exterioare.) • În unitatea interioară se poate forma condens care picură.
HEAT (încălzire)	Temperatură exterioară: -15 la 20°C Temperatură interioară: 10 la 30°C	<ul style="list-style-type: none"> • Se poate activa un dispozitiv de protecție pentru a întrerupe funcționarea.
DRY (uscare)	Temperatură exterioară: 10 la 46°C Temperatură interioară: 18 la 32°C Umiditate interioară: max. 80%	<ul style="list-style-type: none"> • Se poate activa un dispozitiv de protecție pentru a întrerupe funcționarea. • În unitatea interioară se poate forma condens care picură.

- Funcționarea în afara acestor domenii de umiditate sau temperatură poate cauza scoaterea din funcțiune a sistemului de către un dispozitiv de protecție

Funcționarea AUTO • DRY • COOL • HEAT • FAN

Instalația de aer condiționat funcționează cu modul de funcționare ales de Dvs.

Data viitoare, instalația de aer condiționat va funcționa cu același mod de funcționare.

■ Pentru a pune în funcțiune

1. Apăsați "Butonul de selectare MODE" și selectați un mod de funcționare.

- Fiecare apăsare a butonului avansează secvențial reglajul de mod.

: AUTO

: DRY

: COOL

: HEAT

: FAN

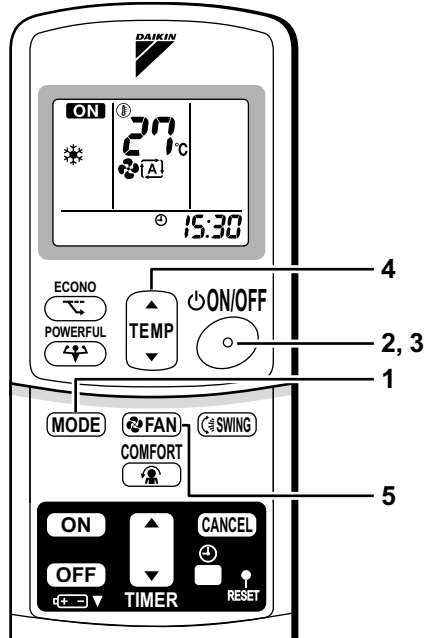
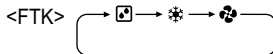

2. Apăsați "butonul ON/OFF"

- Becul OPERATION (indicator al funcționării) se luminează.

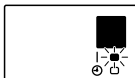

■ Pentru a scoate din funcțiune

3. Apăsați "butonul ON/OFF" încă o dată.

- Atunci becul OPERATION se stinge.

■ Pentru modificarea reglajului temperaturii

4. Apăsați "butonul de reglare TEMPERATURE".

Modul DRY sau FAN	Modul AUTO sau COOL sau HEAT
Reglajul temperaturii nu este variabil.	Apăsați "▲" pentru a mări temperatura și apăsați "▼" pentru a reduce temperatura. Fixați temperatura dorită. 

■ Pentru a modifica reglajul debitului de aer

5. Apăsați "butonul de reglare FAN".

Modul DRY	Modul AUTO sau COOL sau HEAT sau FAN
Reglajul debitului de aer nu este variabil.	Sunt disponibile cinci niveluri de reglaj al debitului de aer de la "☉" la "☼" plus "⏏" "⏏" "⏏" "⏏" 

- Funcționarea silențioasă a unității interioare

Când debitul de aer este reglat la "⏏", zgomotul produs de unitatea interioară se va diminua.

Folosiți acest debit pentru o funcționare mai silențioasă.

Unitatea poate pierde din capacitate când debitul aerului este reglat la un nivel scăzut.

NOTĂ

■ Notă cu privire la funcționarea HEAT

- Deoarece această instalație de aer condiționat încălzește încăperea luând căldură din exterior în interior, capacitatea de încălzire devine mai mică la temperaturi exterioare mai coborâte. Dacă efectul de încălzire este insuficient, este recomandat să folosiți un alt aparat de încălzire în combinație cu instalația de aer condiționat.
- Sistemul de pompă termică încălzește încăperea făcând să circule aerul cald prin toată încăperea. După pornirea funcționării în mod de încălzire, trebuie să treacă un anumit timp până ce încăperea se încălzește.
- În modul de încălzire, unitatea exterioară se poate acoperi cu gheață, reducându-se capacitatea de încălzire. În acest caz, sistemul trece în modul de dezghețare pentru eliminarea gheții.
- În timpul operației de dezghețare, din unitatea interioară nu iese flux de aer cald.

■ Notă cu privire la funcționarea COOL

- Această instalație de aer condiționat răcește încăperea prin evacuarea în exterior a aerului din încăperea, deci dacă temperatura din exterior este ridicată, performanța scade.

■ Notă cu privire la funcționarea DRY

- Cipul de calculator acționează pentru a elibera încăperea de umiditate, menținând pe cât posibil temperatura. El controlează automat temperatura și puterea ventilatorului, astfel că reglarea manuală a acestor funcții nu este disponibilă.

■ Notă cu privire la funcționarea AUTO

- În funcționarea AUTO, sistemul selectează un mod de funcționare corespunzător (COOL sau HEAT) pe baza temperaturii din încăperea la intrarea în funcțiune.
- Sistemul reselectează automat reglajul la intervale regulate pentru a aduce temperatura din încăperea la nivelul stabilit de utilizator.
- Dacă nu vă convine modul AUTO, puteți selecta manual modul de funcționare și reglajul preferat.

■ Notă cu privire la reglajul debitului de aer.

- La debite mai mici de aer, efectul de răcire (încălzire) este de asemenea mai mic.

Reglarea direcției fluxului de aer

Puteți regla direcția fluxului de aer după preferințe.

■ Pentru a regla paletele orizontale (clapetele)

1. Apăsați "butonul SWING".

- "☞" este afișat pe afișajul cu cristale lichide și clapetele vor începe să se balanseze.

2. Când clapetele au ajuns în poziția dorită, apăsați încă o dată "butonul SWING".

- Clapetele se vor opri.
- "☞" dispare de pe afișajul cu cristale lichide.

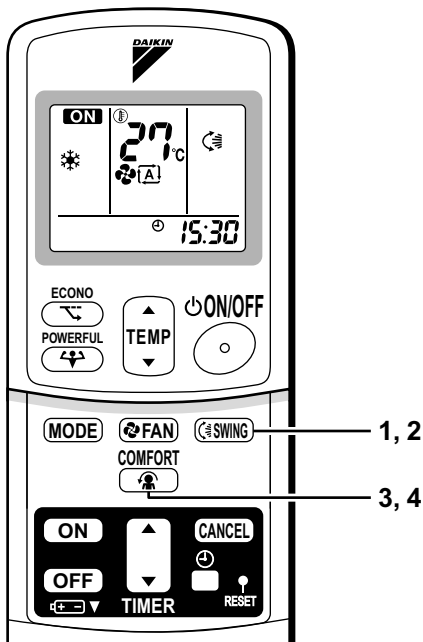

■ Pentru reglarea paletelor verticale (jaluzelele)

Țineți butonul și deplasați fantele de refulare.

(Veți găsi un buton pe paletele din partea stângă și pe cele de pe partea dreaptă.)

- Când unitatea este instalată în colțul unei încăperi, direcția jaluzelelor trebuie să fie dinspre perete. Dacă vor fi direcționate spre perete, peretele va bloca curentul de aer, cauzând reducerea eficienței răcirii (sau încălzirii).

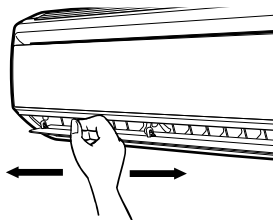

■ Pentru a începe funcționarea COMFORT AIRFLOW

3. Apăsați "butonul COMFORT AIRFLOW".

- Poziția clapetei se va schimba, împiedicând suflarea directă a aerului pe persoanele din încăpere.
- "☞" este afișat pe afișajul cu cristale lichide.
- Debitul fluxului de aer este fixat pe "AUTO".

<COOL/DRY> Clapeta se va ridica.

<HEAT> Clapeta va coborî.

■ Pentru a anula funcționarea COMFORT AIRFLOW

4. Apăsați "butonul COMFORT AIRFLOW" din nou.

- Clapeta va reveni în poziția memorie dinainte de modul COMFORT AIRFLOW.
- "👤" dispăre de pe afișajul cu cristale lichide.

Observații privind funcționarea COMFORT AIRFLOW

- Funcționarea POWERFUL și cea COMFORT AIRFLOW nu pot fi utilizate în același timp. Prioritatea o are funcționarea POWERFUL.

Note cu privire la unghiurile clapetelor și jaluzelelor

- Când este selectat "butonul SWING" domeniul de balans al clapetelor depinde de modul de funcționare.

(A se vedea figura.)

■ ATENȚIE

- Folosiți întotdeauna o telecomandă pentru a regla unghiul clapetelor. Nu încercați s-o forțați cu mâna în timpul balansării, deoarece mecanismul se poate deteriora.
- Aveți grijă când reglați jaluzelele. În spatele orificiului de evacuare a aerului, ventilatorul se rotește cu viteză mare.
- Dacă instalația de aer condiționat funcționează în modul de răcire sau uscare cu clapeta oprită îndreptate în jos, clapeta va porni automat în aproximativ o oră pentru a preveni formarea de condens.

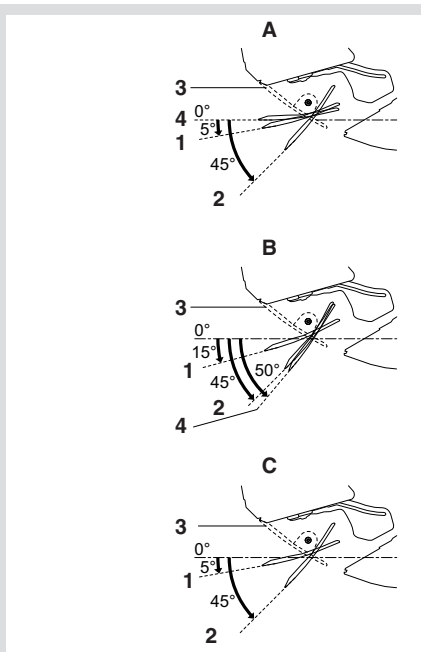

A În modul DRY sau COOL

B În modul HEAT

C În modul FAN

- 1 Limita superioară (balans)
- 2 Limita inferioară (balans)
- 3 Oprește funcționarea
- 4 COMFORT AIRFLOW

Funcționarea POWERFUL

Funcționarea POWERFUL maximizează rapid efectul de răcire (încălzire) în orice mod de funcționare. Puteți obține capacitatea maximă.

■ Pentru a porni funcționarea POWERFUL

1. Apăsați "butonul POWERFUL".

- Funcționarea POWERFUL încetează în 20 minute. Atunci sistemul revine automat la funcționarea cu reglajele folosite înainte de activarea funcționării POWERFUL.
- "🌀" este afișat pe afișajul cu cristale lichide.
- Când se utilizează funcționarea POWERFUL, există unele funcții care nu sunt disponibile.

■ Pentru a anula funcționarea POWERFUL

2. Apăsați "butonul POWERFUL" o dată.

- "🌀" dispare de pe afișajul cu cristale lichide.

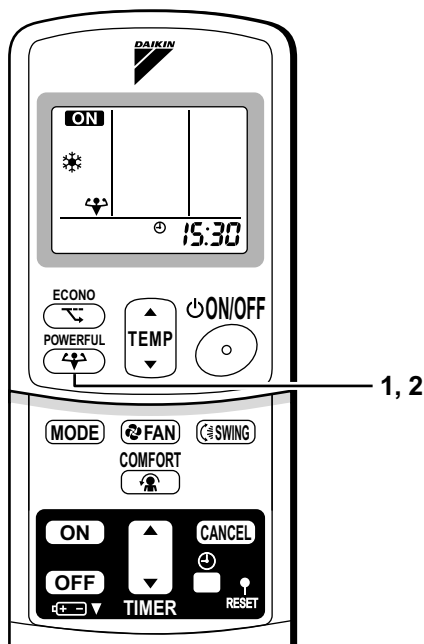

NOTĂ

■ Note cu privire la funcționarea POWERFUL

- Exploatarea POWERFUL nu poate fi utilizată împreună cu exploatarea ECONO sau COMFORT. Este prioritară funcția butonului care a fost apăsat ultimul.
- Exploatarea POWERFUL poate stabili numai când unitatea funcționează. Apăsarea butonului de oprire a funcționării cauzează anularea setărilor iar "🌀" dispare de pe afișajul cu cristale lichide.
- **În modul COOL și HEAT**
Pentru a mări efectul de răcire (încălzire), capacitatea unității exterioare trebuie mărită iar debitul de aer trebuie fixat la valoarea maximă.
Reglajele temperaturii și debitului de aer nu sunt variabile.
- **În modul DRY**
Reglajul temperaturii este redus cu 2,5°C iar debitul de aer este ușor mărit.
- **În modul FAN**
Debitul de aer este fixat la valoarea maximă.

Funcționarea ECONO

Funcționarea ECONO este o funcție care permite o exploatare eficientă prin limitarea valorii consumului maxim de energie.

■ Pentru a porni funcționarea ECONO

1. Apăsați "butonul ECONO".

- "ECONO" este afișat pe ecranul cu cristale lichide.

■ Pentru a anula funcționarea ECONO

2. Apăsați "butonul ECONO" încă o dată.

- "ECONO" dispăre de pe afișajul cu cristale lichide.

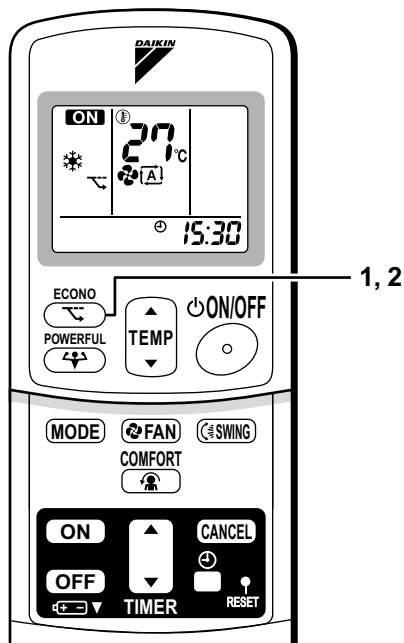

NOTĂ

- Funcționarea ECONO poate fi stabilită numai când unitatea funcționează. Apăsarea butonului de oprire cauzează anularea setării iar "ECONO" dispăre de pe ecranul cu cristale lichide.
- Funcționarea ECONO este o funcție care permite exploatarea eficientă prin limitarea consumului de energie al unității exterioare (frecvența de funcționare).
- Funcționarea ECONO funcționează în modurile AUTO, RĂCIRE, USCARE și ÎNCĂLZIRE.
- Funcționarea POWERFUL și ECONO nu pot fi utilizate în același timp. Este prioritară funcția butonului care a fost apăsat ultimul.
- Consumul de energie nu poate scădea chiar la utilizarea exploatării ECONO atunci când nivelul de consum de energie este deja redus.

Funcționarea temporizării

Funcțiile de temporizare sunt utile pentru pornirea și oprirea automată a instalației de aer condiționat noaptea sau dimineața. Puteți de asemenea folosi combinat ON TIMER și OFF TIMER.

■ Pentru a folosi funcționarea OFF TIMER

- Verificați ca ceasul să fie potrivit corect. Dacă nu, potriviți ceasul la timpul prezent. (pagina 9)

1. Apăsați "butonul OFF TIMER":

0:00 este afișat.

⊕-⊖ clipește.

2. Apăsați "butonul TIMER Setting" până când reglajul timpului ajunge în punctul dorit.

- Fiecare apăsare a oricăruia din butoane mărește sau micșorează timpul reglat cu 10 minute. Ținând apăsat oricare din cele două butoane reglajul se modifică rapid.

3. Apăsați "butonul OFF TIMER" încă o dată.

- Becul TIMER se luminează.

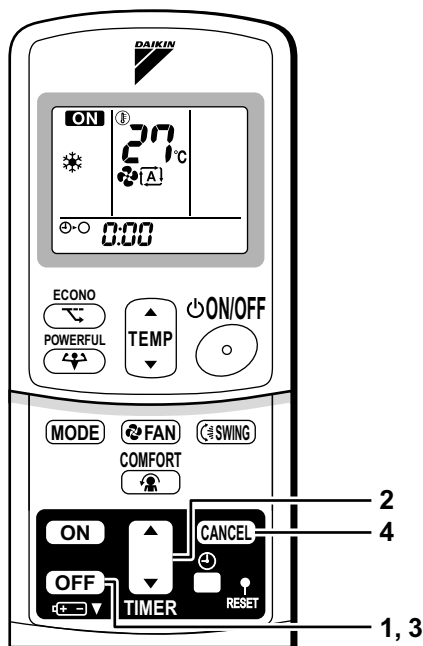
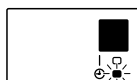

■ Pentru a anula funcționarea OFF TIMER

4. Apăsați "butonul CANCEL".

- Becul TIMER se stinge.

NOTĂ

- Când se releasează TIMER, timpul prezent nu este afișat.
- Odată ce ați programat ON, OFF TIMER, reglajul timpului este memorat. (Memoria este anulată când se înlocuiesc bateriile telecomenzii.)
- Când unitatea este exploatată prin ON, OFF TIMER, durata reală a funcționării poate varia din momentul introdus de utilizator. (Maxim aproximativ 10 minute)

■ REGLAJUL DE NOAPTE

Când este activat OFF TIMER, instalația de aer condiționat potrivește automat reglajul temperaturii cu (0,5°C în sus în modul COOL și 2,0°C în jos în modul HEAT), pentru a preveni răcirea (încălzirea) excesivă în timp ce dormiți.

■ Pentru a folosi funcționarea ON TIMER

- Verificați ca ceasul să fie potrivit corect. Dacă nu, potriviți ceasul la timpul prezent (pagina 9).

1. Apăsați "butonul ON TIMER".

5:00 este afișat.

- Clipsește.

2. Apăsați "butonul TIMER Setting" până când reglajul timpului ajunge în punctul dorit.

- Fiecare apăsare a oricăruia din butoane mărește sau micșorează timpul reglat cu 10 minute. Ținând apăsat oricare din cele două butoane reglajul se modifică rapid.

3. Apăsați "butonul ON TIMER" încă o dată.

- Becul TIMER se luminează.

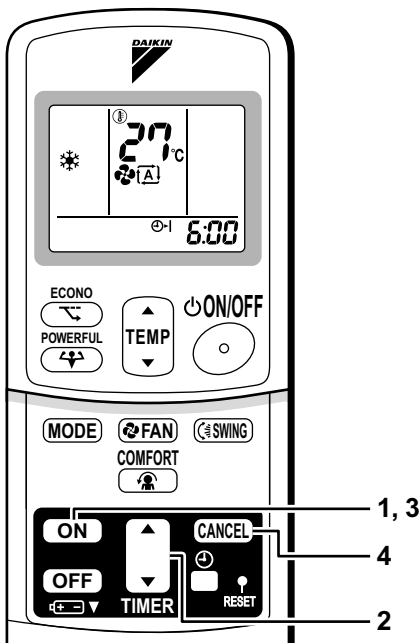
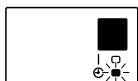

■ Pentru a anula funcționarea ON TIMER

4. Apăsați "butonul CANCEL".

- Becul TIMER se stinge.

■ Pentru a combina ON TIMER și OFF TIMER

- Un exemplu de reglaj pentru combinarea celor două temporizatoare este prezentat mai jos.

(Exemplu)

Timpul prezent: 11:00 PM

(Unitatea în funcțiune)

OFF TIMER la 0:00 AM *

ON TIMER la 7:00 AM *

* = Combinat



ATENȚIE

■ În următoarele cazuri, reglați temporizatorul din nou.

- După decuplarea unui întreruptor.
- După o pană de curent.
- După înlocuirea bateriilor în telecomandă.

Întreținere și curățare



PRECAUȚIE Înainte de curățare, asigurați-vă că ați scos aparatul din funcțiune și ați decuplat întreruptorul.

Unități

■ Unitatea interioară, unitatea exterioară și telecomanda

1. Ștergeți praful cu o cârpă moale.

■ Panou frontal

1. **Deschideți panoul frontal.**

- Țineți panoul la adânciturile de pe unitatea principală (2 adâncituri pe partea dreaptă și stânga) și ridicați-l până se oprește.

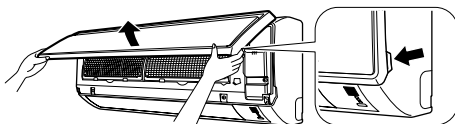

2. **Scoateți panoul frontal.**

- În timp ce ridicați mai mult panoul frontal, glisați-l spre dreapta și trageți-l în față. Axul rotativ din stânga se desprinde. Glisați axul rotativ din dreapta spre stânga și trageți-l în față pentru a-l scoate.

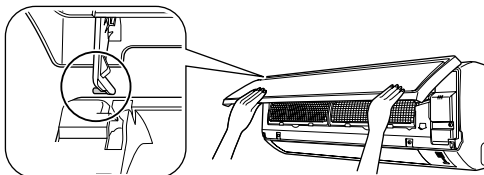

3. **Fixați panoul frontal**

- Aliniați axele rotative din dreapta și stânga ale panoului frontal cu canalele și împingeți-le complet înăuntru.
- Închideți ușor panoul frontal. (Împingeți ambele capete și centrul pe panoul frontal.)

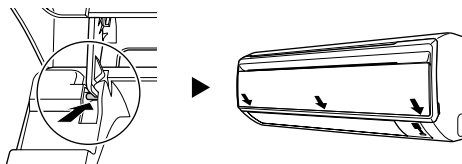

PRECAUȚIE

- Nu atingeți piesele metalice ale unității interioare. Atingerea acestor piese poate cauza accidentări.
- Când demontați sau fixați panoul frontal, folosiți un taburet robust și stabil și procedați cu atenție.
- Când demontați sau fixați panoul frontal, țineți bine panoul cu mâna pentru a-l feri de cădere.
- Pentru curățare nu folosiți apă mai caldă de 40°C, benzină, diluant, uleiuri volatile, pastă de lustruit, perii de curățat sau alte materiale abrazive.
- După curățare, asigurați-vă că panoul frontal este fixat sigur.

Filtrele

1. Deschideți panoul frontal. (pagina 19)

- Țineți panoul la adânciturile de pe unitatea principală (2 adâncituri pe partea dreaptă și stânga) și ridicați-l până se oprește.

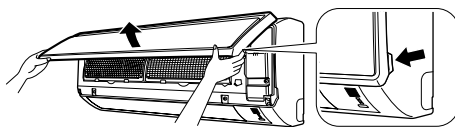

2. Trageți afară filtrele de aer.

- Împingeți puțin în sus urechea de la mijlocul fiecărui filtru de aer, apoi trageți-o jos.

3. Scoateți filtrul fotocatalitic de titan-apatit pentru purificarea aerului.

- Apucați nervurile cadrului și desprindeți cele patru cleme.

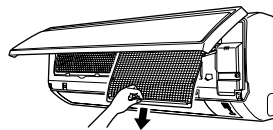

4. Curățați sau înlocuiți fiecare filtru.

A se vedea figura din dreapta.

- Când scuturați filtrul pentru a îndepărta apa rămasă, nu-l stoarceți.

- 1 Cadrul filtrului
- 2 Ureche
- 3 Filtrul de aer
- 4 Filtru fotocatalitic de titan-apatit pentru purificarea aerului

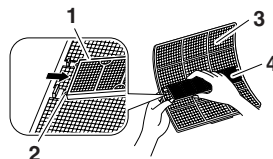

5. Fixați filtrul de aer și filtrul fotocatalitic de titan-apatit pentru purificarea aerului așa cum au fost și închideți panoul frontal.

- Introduceți clemele filtrelor în fantele grilei frontale. Închideți încet grila frontală și împingeți grila în cele 3 puncte. (1 în fiecare parte și 1 în mijloc.)
- Filtrul de aer și filtrul fotocatalitic de titan-apatit pentru purificarea aerului au o formă simetrică pe direcție orizontală.

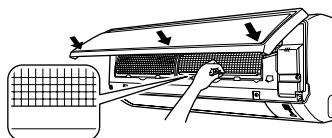

■ Filtru de aer

1. Spălați filtrele de aer cu apă, sau curățați-le cu un aspirator.

- Dacă praful nu se îndepărtează ușor, spălați-le cu un detergent neutru diluat cu apă caldă, apoi uscați-le la umbră.
- Este recomandat să curățați filtrele de aer o dată la două săptămâni.



■ Filtru fotocatalitic de titan-apatit pentru purificarea aerului

Filtrul fotocatalitic de titan-apatit pentru purificarea aerului poate fi regenerat prin spălare cu apă o dată la 6 luni. Recomandăm înlocuirea sa o dată la 3 ani.

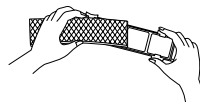

[Întreținerea]

1. **Îndepărtați praful cu un aspirator și spălați ușor cu apă.**
2. **Dacă este foarte murdar, înmuiați-l timp de 10 - 15 minute în apă amestecată cu un agent de curățare neutru.**
3. **Nu scoateți filtrul din cadru când îl spălați cu apă.**
4. **După spălare, îndepărtați apa rămasă prin scuturare și uscați la umbră.**
5. **Când îl scuturați pentru a îndepărta apa rămasă, nu storceți filtrul.**

[Înlocuire]

1. **Scoateți urechile de pe cadrul filtrului și înlocuiți cu un filtru nou.**
 - Debarasați-vă de filtrul vechi ca de un deșeu inflamabil.

NOTĂ

- Funcționarea cu filtre de purificare murdare:
 - (1) aerul nu poate fi dezodorizat.
 - (2) aerul nu poate fi curățat.
 - (3) cauzează încălzire sau răcire slabă.
 - (4) poate cauza mirosuri.
- Pentru a comanda filtrul fotocatalitic de titan-apatit pentru purificarea aerului, luați legătura cu atelierul de întreținere unde ați cumpărat instalația de aer condiționat.
- Debarasați-vă de filtrele vechi de aer ca deșeuri necombustibile.

Articol	Nr. piesei
Filtru fotocatalitic de titan-apatit pentru purificarea aerului (fără cadru) 1 set	KAF970A46

Verificați

Verificați ca baza, stativul și celelalte accesorii ale unității exterioare să nu fie degradate sau corodate.
Verificați ca nimic să nu blocheze prizele și orificiile de evacuare a aerului din unitatea interioară și unitatea exterioară.
Verificați ca scurgerea prin furtunul de scurgere să fie fără întreruperi în timpul funcționării COOL sau DRY. <ul style="list-style-type: none">• Dacă nu se observă apă de golire, s-ar putea să existe scăpări de apă din unitatea interioară. Într-un astfel de caz scoateți din funcțiune și consultați atelierul de întreținere.

■ Înaintea unei perioade îndelungate de neutilizare

1. **Lăsați să funcționeze "în mod ventilator" timp de câteva ore într-o zi însorită pentru a usca interiorul.**
 - Apăsăți butonul "MODE" și selectați modul de funcționare "ventilator".
 - Apăsăți butonul "ON/OFF" și puneți în funcțiune.
2. **După încetarea funcționării decuplați întreruptorul pentru instalația de aer condiționat pentru încăperi.**
3. **Curățați filtrele de aer și montați-le la loc.**
4. **Scoateți bateriile din telecomandă.**

Depanarea

Aceste cazuri nu sunt defecțiuni.

Următoarele cazuri nu sunt defecțiuni ale instalației de aer condiționat dar au anumite cauze. Puteți continua utilizarea instalației.

Caz	Explicație
Instalația nu pornește imediat. <ul style="list-style-type: none">• Când a fost apăsat butonul ON/OFF curând după scoaterea din funcțiune.• Când modul a fost selectat din nou.	<ul style="list-style-type: none">• Aceasta are drept scop protejarea instalației de aer condiționat. Trebuie să așteptați circa 3 - 4 minute.
Aerul cald nu începe să refuleze imediat după pornirea modului de încălzire.	<ul style="list-style-type: none">• Instalația de aer condiționat se încălzește. Trebuie să așteptați 1 - 4 minute. (Sistemul este conceput să înceapă refularea aerului numai după ce acesta a atins o anumită temperatură.)
Încălzirea se oprește brusc și se aude un sunet de curgere.	<ul style="list-style-type: none">• Sistemul îndepărtează gheața de pe unitatea exterioară. Trebuie să așteptați circa 3 - 8 minute.
Unitatea exterioară degajă apă sau abur.	<ul style="list-style-type: none">■ În modul HEAT<ul style="list-style-type: none">• Gheața de pe unitatea exterioară se topește transformându-se în apă sau abur când instalația este în modul de dezghețare.■ În modul COOL sau DRY<ul style="list-style-type: none">• Umezeala din aer condensează pe suprafața rece a tubulaturii unității exterioare și picură.
Din unitatea interioară se degajă ceață.	<ul style="list-style-type: none">■ Aceasta se întâmplă când aerul din încăperea este răcit până la formarea de ceață sub efectul fluxului de aer rece în timpul operațiunii de răcire.
Unitatea interioară emite un miros neplăcut.	<ul style="list-style-type: none">■ Aceasta se întâmplă când mirosurile camerei, ale mobilei sau ale țigărilor sunt absorbite în unitate și apoi refulate cu fluxul de aer. (Într-un astfel de caz recomandăm spălarea unității interioare de către un tehnician. Consultați atelierul de întreținere unde ați cumpărat instalația de aer condiționat.)
Ventilatorul exterior se rotește în timp ce instalația de aer condiționat nu funcționează.	<ul style="list-style-type: none">■ După oprirea funcționării :<ul style="list-style-type: none">• Ventilatorul exterior continuă să se rotească încă 60 de secunde pentru a proteja sistemul.■ În timp ce instalația de aer condiționat nu funcționează:<ul style="list-style-type: none">• Când temperatură din exterior este foarte înaltă, ventilatorul exterior începe să se rotească pentru a proteja sistemul.
Instalația se oprește brusc. (becul indicator al funcționării este luminat.)	<ul style="list-style-type: none">■ Pentru a proteja sistemul, instalația de aer condiționat se poate opriți la fluctuații mari ale tensiunii. Funcționarea se reia automat în circa 3 minute.

<p>Nu sunt afișate semnale de telecomandă. Sensibilitatea telecomenzii este redusă. Afișajul are contrast redus sau stins. Afișajul funcționează necontrolat.</p>	<ul style="list-style-type: none"> • Bateriile sunt descărcate și telecomanda funcționează defectuos. Înlocuiți toate bateriile cu noile baterii alcaline AAA. Pentru detalii, consultați "Pentru montarea bateriilor" la pagina 7. * Dacă există buton de resetare, apăsați butonul de resetare după ce ați înlocuit bateriile.
--	--

Verificați încă o dată.

Verificați încă o dată înainte de a chema un tehnician de întreținere.

Caz	Verificați
<p>Instalația de aer condiționat nu funcționează. (becul indicator al funcționării este stins.)</p>	<ul style="list-style-type: none"> • Întreruptorul este decuplat sau o siguranță este arsă? • Este pană de curent? • Sunt baterii în telecomandă? • Temporizatorul este reglat corect?
<p>Efectul de răcire (încălzire) este slab.</p>	<ul style="list-style-type: none"> • Filtrele de aer sunt curate? • Nu este obturată priza de aer sau orificiul de evacuare a aerului de la unitățile interioare și exterioare? • Reglajul temperaturii este adecvat? • Geamurile și ușile sunt închise? • Debitul și direcția fluxului de aer sunt reglate corespunzător?
<p>Instalația se oprește brusc. (becul indicator al funcționării clipește.)</p>	<ul style="list-style-type: none"> • Filtrele de aer sunt curate? • Nu este obturată priza de aer sau orificiul de evacuare a aerului de la unitățile interioare și exterioare? Curățați filtrele de aer sau îndepărtați toate obstacolele și decuplați întreruptorul. Apoi cuplați-l din nou și încercați să acționați instalația de aer condiționat cu telecomanda. Dacă becul continuă să clipească, apăsați atelierul de întreținere de unde ați cumpărat instalația de aer condiționat.
<p>În timpul exploatării are loc o anomalie în funcționare.</p>	<ul style="list-style-type: none"> • Instalația de aer condiționat poate funcționa defectuos din cauza descărcărilor electrice sau a undelor radio. Decuplați întreruptorul, cuplați-l din nou și încercați să acționați instalația de aer condiționat cu telecomanda.

Anunțați imediat atelierul



AVERTIZARE

- Când sesizați o anomalie (precum miros de ars), scoateți din funcțiune și decuplați întreruptorul. Menținerea în funcțiune a sistemului în condiții anormale poate cauza electrocutări sau incendiu. Consultați atelierul de întreținere unde ați cumpărat instalația de aer condiționat.
- Nu încercați să reparați sau să modificați de unul singur instalația de aer condiționat. Manipularea incorectă poate cauza electrocutări sau incendiu. Consultați atelierul de întreținere unde ați cumpărat instalația de aer condiționat.

Dacă survine unul din următoarele fenomene, anunțați imediat atelierul de întreținere.

- Cordonul de alimentare este anormal de cald sau deteriorat.
- În timpul funcționării se aude un sunet anormal.
- Întreruptorul de siguranță, siguranțele sau întreruptorul pentru scurgere la pământ opresc frecvent funcționarea.
- Un comutator sau un buton se defectează frecvent.
- Se simte miros de ars.
- Din unitatea interioară se scurge apă.



Decuplați întreruptorul și anunțați atelierul de întreținere.

■ După o pană de curent. Instalația de aer condiționat își reia automat funcționarea în circa 3 minute. Trebuie să așteptați puțin	■ Descărcări electrice În caz de furtună cu descărcări electrice, scoateți din funcțiune și decuplați întreruptorul pentru a proteja sistemul.
---	---

Cerințe privind dezafectarea



Produsul dvs. de condiționare a aerului este marcat cu acest simbol. Aceasta înseamnă că produsele electrice și electronice nu vor fi amestecate cu deșeurile menajere nesortate.

Nu încercați să dezmembrați singuri sistemul: Dezmembrarea sistemului de condiționare a aerului, tratarea agentului frigorific, a uleiului și a altor componente trebuie executate de un instalator calificat conform legislației locale și naționale relevante.

Instalațiile de aer condiționat trebuie tratate într-o instalație specializată de tratament pentru reutilizare, reciclare și recuperare. Îngrijindu-vă de dezafectarea corectă a acestui produs veți contribui la prevenirea consecințelor negative pentru mediul înconjurător și sănătatea oamenilor. Pentru informații suplimentare luați legătura cu instalatorul sau cu autoritățile locale.

Bateriile trebuie scoase din telecomandă și dezafectate separat în conformitate cu legislația locală și națională relevantă.

Vă recomandăm efectuarea periodică a lucrărilor de întreținere

În anumite condiții de funcționare, după mai mulți ani de utilizare interiorul instalației de aer condiționat se poate îmbăcsi având drept rezultat diminuarea performanțelor. În afara curățării regulate executate de utilizator se recomandă efectuarea unor lucrări periodice de întreținere de către un specialist. Pentru întreținerea de specialitate, luați legătura cu atelierul de întreținere unde ați cumpărat instalația de aer condiționat.

Costul întreținerii trebuie suportat de utilizator.

Informații importante privind agentul frigorific utilizat.

Acest produs conține gaze fluorurate cu efect de seră cuprinse în Protocolul de la Kyoto.

Tip de agent frigorific: R410A

Valoare GWP⁽¹⁾: 1975

(1) GWP = potențial de încălzire globală

În funcție de legislația europeană sau locală, pot fi cerute controale periodice pentru scăpări de agent frigorific.

Luați legătura cu distribuitorul local pentru informații suplimentare.

Diagnosticarea defecțiunilor

DIAGNOSTICAREA DEFECȚIUNILOR CU TELECOMANDA

În seria ARC433, secțiunile de afișaj al temperaturii de pe unitatea principală indică coduri corespunzătoare.

1. Când butonul **TIMER CANCEL** (anularea temporizatorului) este ținut apăsat timp de 5 secunde, pe secțiunea de afișaj al temperaturii clipește indicația "E7".

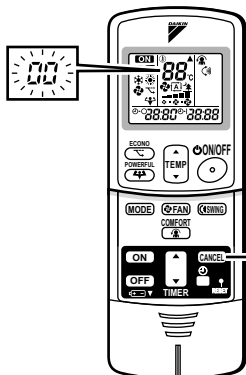

Butonul de anulare a temporizatorului
Anulează reglajul temporizatorului.

2. Apăsați butonul TIMER CANCEL (de anulare a temporizatorului) în mod repetat până se aude un bip continuu.

- Indicarea de cod se schimbă după cum este prezentat mai jos și semnalează cu un bip lung.

	COD	SEMNIFICAȚIE
SISTEM	00	NORMAL
	UA	DEFECȚIUNE A COMBINAȚIEI UNITATE INTERIOARĂ-EXTERIOARĂ
	U0	AGENT FRIGORIFIC INSUFICIENT
	U2	CĂDERE DE TENSIUNE SAU SUPRATENSIUNE PE CIRCUITUL PRINCIPAL
	U4	DEFECȚIUNE DE TRANSMISIE (ÎNTRU UNITATEA INTERIOARĂ ȘI UNITATEA EXTERIOARĂ)
UNITATE INTERIOARĂ	A1	DEFECȚIUNE LA PLACA CU CIRCUITE IMPRIMATE A UNITĂȚII INTERIOARE
	A5	CONTROL DE PRESIUNE ÎNALTĂ SAU PROTECȚIE FAȚĂ DE ÎNGHEȚ
	A6	DEFECȚIUNE LA MOTORUL VENTILATORULUI
	C4	SENZOR DE TEMPERATURA DEFECT LA SCHIMBĂTORUL DE CĂLDURĂ
	C9	SENZOR DE TEMPERATURĂ DEFECT PE ASPIRAȚIA AERULUI
UNITATE EXTERIOARĂ	EA	EROARE DE COMUTARE RĂCIRE-ÎNCĂLZIRE
	E1	DEFECȚIUNE A PLĂCII CU CIRCUITE IMPRIMATE
	E5	OL PORNIT
	E6	PORNIRE DEFECTUOASĂ A COMPRESORULUI
	E7	DEFECȚIUNE LA MOTORUL DE CURENT CONTINUU AL VENTILATORULUI
	F3	CONTROLUL CONDUCTEI DE EVACUARE DE TEMPERATURĂ ÎNALTĂ
	F6	CONTROL DE PRESIUNE ÎNALTĂ (LA RĂCIRE)
	H0	DEFECȚIUNE SENZOR
	H6	OPRIREA FUNCȚIONĂRII DATORITĂ UNUI SENZOR DEFECT DE DETECTARE A POZIȚIEI
	H8	ANOMALIE LA TRANSFORMATORUL DE CURENT
	H9	SENZOR DE TEMPERATURĂ DEFECT PE ASPIRAȚIA AERULUI
	J3	SENZOR DE TEMPERATURA DEFECT PE CONDUCTĂ DE EVACUARE
	J6	SENZOR DE TEMPERATURĂ DEFECT LA SCHIMBĂTORUL DE CĂLDURĂ
	L3	DEFECȚIUNE ÎNCĂLZIRE PIESE ELECTRICE
	L4	TEMPERATURĂ ÎNALTĂ ÎN MEDIUL ABSORBANT DE CĂLDURĂ AL CIRCUITULUI INVERTORULUI
	L5	SUPRACURENT PE IEȘIRE
P4	SENZOR DE TEMPERATURĂ DEFECT ÎN MEDIUL ABSORBANT DE CĂLDURĂ AL CIRCUITULUI INVERTORULUI	

NOTĂ

1. Un bip scurt și două bipuri consecutive indică coduri necorespunzătoare.
2. Pentru a anula afișajul de cod, țineți apăsat timp de 5 secunde butonul TIMER CANCEL (anularea temporizatorului). Afișajul de cod se anulează și dacă butonul nu este apăsat timp de 1 minut.

DAIKIN INDUSTRIES, LTD.

Head office:
Umeda Center Bldg., 2-4-12, Nakazaki-Nishi,
Kita-ku, Osaka, 530-8323 Japan

Tokyo office:
JR Shinagawa East Bldg., 2-18-1, Konan,
Minato-ku, Tokyo, 108-0075 Japan
http://www.daikin.com/global_ac

DAIKIN EUROPE N.V.

Zandvoordestraat 300, B-8400 Oostende, Belgium

Copyright © Daikin

4PW44488-1